

---

# RIDERS

## TECNICA & OSPITALITÀ

---

### Licking Rainbows



**Versione 20240418 - IT**

All'attenzione del team tecnico e organizzativo

# 1. La squadra

---

## 1.1 I musicisti

| Contatto       | Strumento                   | Contatto diretto                   |
|----------------|-----------------------------|------------------------------------|
| Livio Arcuri   | Bassista / Cantante solista | livio.arcuri@lickingrainbows.com   |
| Kilian Zompa   | Chitarrista / Coro          | kilian.zompa@lickingrainbows.com   |
| Timothée Poggi | Batterista / Coro           | timothee.poggi@lickingrainbows.com |

## 1.2 Contatti

| Contatto         | funzione   | Contatto                            |
|------------------|------------|-------------------------------------|
| Hadrien Richard  | Management | hadrien.richard@lickingrainbows.com |
| Licking Rainbows | Tecnica    | contact@lickingrainbows.com         |
| Licking Rainbows | Finanza    | finances@lickingrainbows.com        |

## 1.3 Team tecnico

Salvo diversa indicazione, Licking Rainbows **non** beneficia della presenza di un tecnico del suono o delle luci durante i suoi spostamenti.

## 1.4 Attrezzature

Ove possibile, la band preferisce utilizzare la propria backline quando viaggia. Se ciò non fosse possibile, vi preghiamo di comunicarcelo al più presto.

# 2. Spettacolo di luci

---

Licking Rainbows raccomanda uno spettacolo di luci psichedelico e altamente dinamico. Non abbiamo colori principali predefiniti. Al contrario, incoraggiamo l'uso dell'intero spettro cromatico.

---

*Prima del concerto, la band fornisce al team tecnico una scaletta completa, con alcune preferenze specifiche per i brani da eseguire.*

---

### 3. Patch List

| Tracce          | Strumento       | Micro                          | Stand |
|-----------------|-----------------|--------------------------------|-------|
| <b>BATTERIA</b> |                 |                                |       |
|                 | KICK            | <b>BETA 91</b> (o equivalente) | N/A   |
|                 | SNARE           | <b>SM 57</b> (o equivalente)   | SMALL |
|                 | HI-HAT          | <b>KM 184</b> (o equivalente)  | SMALL |
|                 | TOM 1           | <b>MD 421</b> (o equivalente)  | SMALL |
|                 | TOM 2           | <b>MD 421</b> (o equivalente)  | SMALL |
|                 | OH LEFT         | <b>KM 184</b> (o equivalente)  | BIG   |
|                 | OH RIGHT        | <b>KM 184</b> (o equivalente)  | BIG   |
| <b>BASSO</b>    |                 |                                |       |
|                 | BASS DI         | N/A                            | N/A   |
|                 | BASS AMP        | <b>RE 20</b> (o equivalente)   | SMALL |
| <b>CHITARRA</b> |                 |                                |       |
|                 | GUITAR AMP      | <b>SM 57</b> (o equivalente)   | SMALL |
|                 | GUITAR CAB      | <b>SM 57</b> (o equivalente)   | SMALL |
| <b>VOCE</b>     |                 |                                |       |
|                 | VOICE DRUMMER   | <b>MD 421</b>                  | BIG   |
|                 | VOICE GUITARIST | <b>SM 57</b>                   | BIG   |
|                 | VOICE BASSIST   | <b>SM 57 o MD 421</b>          | BIG   |

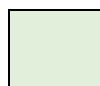

Fornito da Licking Rainbows

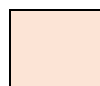

Fornito dalla produzione

*I supporti per chitarra sono forniti da Licking Rainbows.  
Chiediamo alla produzione di fornire i supporti per 2  
bassi.*

## 4. Piano di stage

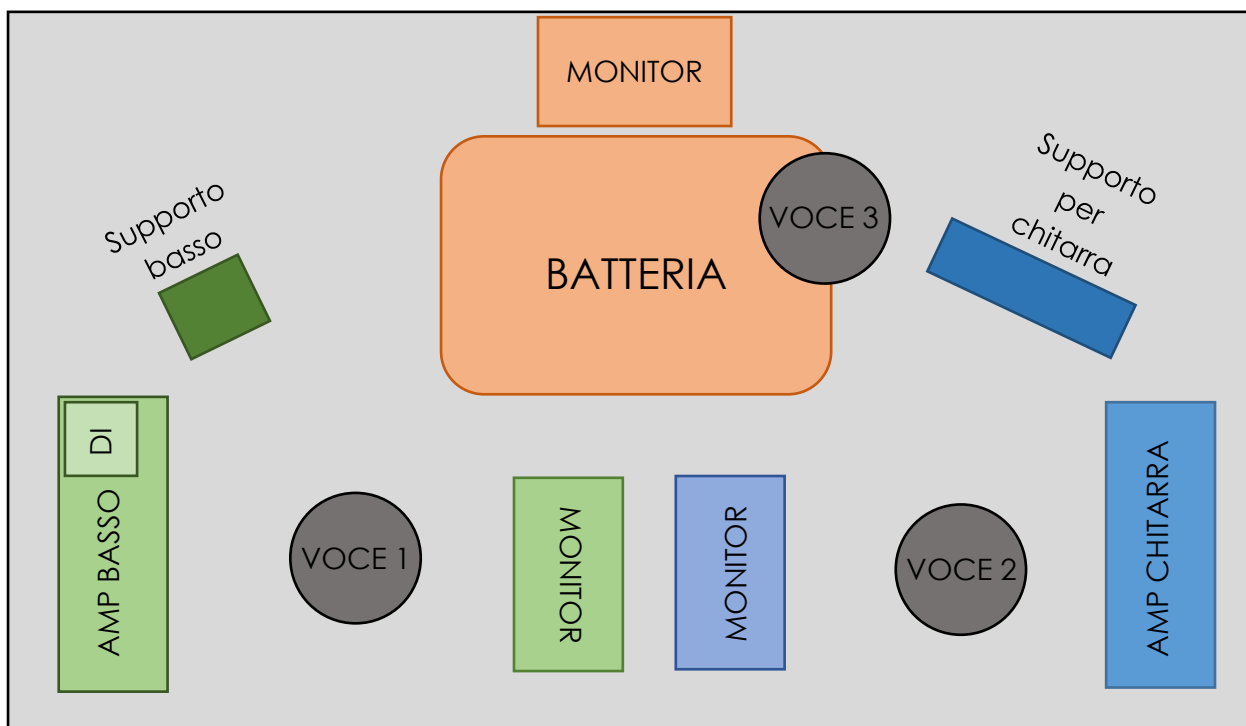

# PUBBLICO

*La posizione del monitor del batterista può variare a seconda delle dimensioni del palco e delle esigenze del team di produzione.*

## 5. Ospitalità

---

Abbiamo dettagliato i nostri requisiti di ospitalità per l'evento, comprese le bevande e i cibi/snack, nella tabella seguente:

| Bevande  | Cibo e aperitivi   |
|--|--|
| <ul style="list-style-type: none"><li>• Acqua piatta</li><li>• Acqua gassata</li><li>• Caffè con zucchero e latte</li><li>• Soda</li></ul> | <ul style="list-style-type: none"><li>• Aperitivi vari</li><li>• Pranzo (secondo gli orari)</li><li>• Cena</li></ul> |

---

*La band ha anche bisogno di una stanza per cambiarsi prima del concerto, con asciugamani a disposizione.*

---

## 6. Conclusione

---

Grazie per aver prestato attenzione a questo documento. Il nostro obiettivo è quello di dare il meglio di noi stessi in ogni spettacolo e saremmo grati agli organizzatori se ci aiutassero a raggiungere questo obiettivo prendendo nota dei dettagli citati nel documento. Per qualsiasi domanda, non esitate a contattarci all'indirizzo [contact@lickingrainbows.com](mailto:contact@lickingrainbows.com).

Non vediamo l'ora di lavorare con voi e di offrirvi uno spettacolo indimenticabile.

Cordiali saluti,

Licking Rainbows